



TR-51

Denver.eu

12/25



Contact.hq@denver.eu

Información sobre seguridad

Lea detenidamente estas instrucciones de seguridad antes de usar el producto por primera vez y guarde las instrucciones como referencia futura.

1. Este producto no es un juguete. Manténgalo fuera del alcance de los niños.
2. Mantenga el producto fuera del alcance de los niños y mascotas para evitar que lo mastiquen o se lo traguen.
3. Nunca use pilas antiguas y nuevas o diferentes tipos de pilas juntas. Retire las pilas cuando no vaya a usar el Sistema durante un periodo prolongado de tiempo. Compruebe la polaridad (+/-) de las pilas cuando las inserte en el producto. Una colocación incorrecta puede causar una explosión. No se incluyen las pilas.
4. La temperatura de almacenamiento y de funcionamiento del producto es de 0 grados Celsius a 40 grados Celsius. Una temperatura superior o inferior a esta puede afectar al funcionamiento.
5. Nunca abra el producto. Tocar las partes electrónicas del interior puede provocar una descarga eléctrica. Las reparaciones o el mantenimiento debe realizarlo únicamente personal cualificado.
6. ¡No la exponga al calor, agua, humedad o luz solar directa!
7. Protéjase los oídos frente a un volumen alto. Un volumen elevado puede dañar los oídos y se arriesga a una pérdida auditiva.
8. La unidad no es impermeable. Si entra en la unidad agua o un objeto extraño, se puede provocar que haya un incendio o una descarga eléctrica. Si entra en la unidad agua o un objeto extraño, detenga su uso inmediatamente.
9. No use accesorios no originales con el producto ya que esto puede provocar una funcionalidad anormal del producto.

Modelo TR-51
Radio FM portátil CA/CC
Manual de instrucciones

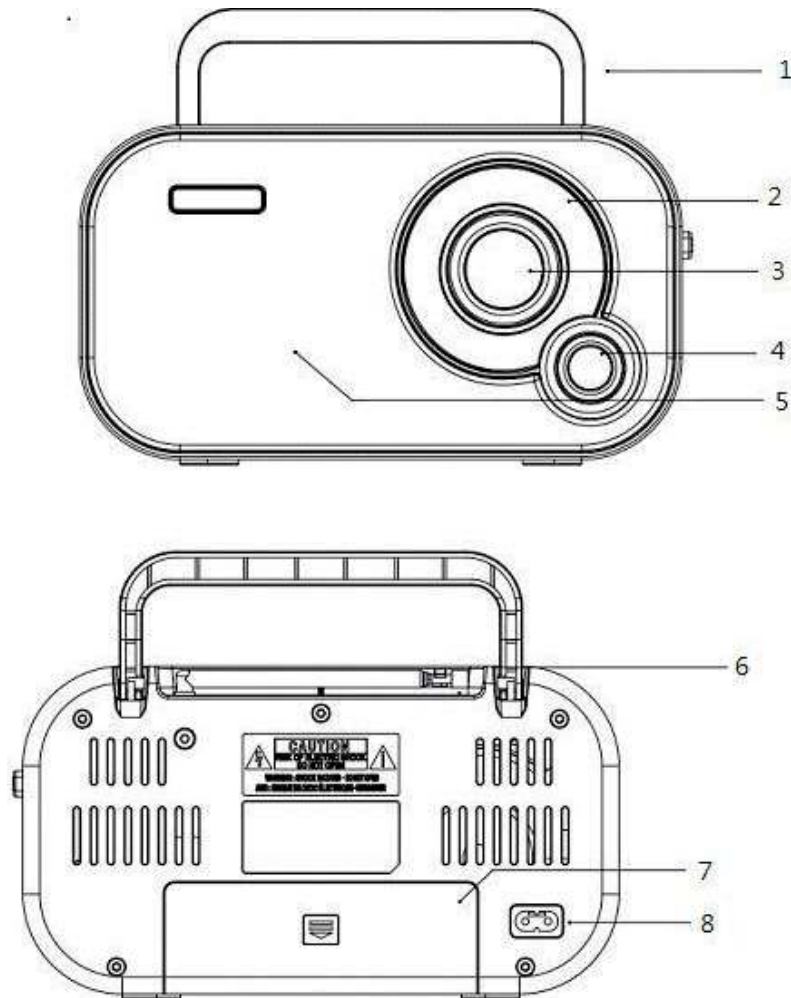

COMPONENTES

1. Asa de transporte
2. Indicador de frecuencia FM
3. Botón de sintonización
4. Perilla de volumen
5. Altavoz
6. Antena telescópica
7. Compartimento de las pilas
8. Conector de corriente CA

UTILIZACIÓN CON PILAS

1. Abra el compartimento de las pilas en la parte trasera del producto.
2. Inerte cuatro pilas AA/UM-3 (no incluidas) con las polaridades correctas indicadas.
3. Saque las pilas del compartimento de las pilas si no utiliza el producto durante tiempos prolongados.
4. Retire todas las pilas cuando utilice el producto con alimentación CA.

¡Atención! No utilice este producto con alimentación CA y alimentación por pilas al mismo tiempo.

FUNCIONAMIENTO

1. Conecte el cable de alimentación CA a la toma de corriente CA de la parte trasera del producto.

DATOS TÉCNICOS

Tensión de entrada: 230 VCA, 50 Hz o 4 pilas AA/UM-3 de 1,5 V (no incluidas)

Alcance de frecuencia FM: 87,5–108 MHz