

IR-122

denver.eu

11/2024



FR
Cet appareil, ses
cordons, ses accessoires
et ses batteries sont
recyclables

**A DÉPOSER
EN MAGASIN**

**A DÉPOSER
EN DÉCHÈTERIE**

OU

Points de collecte sur www.quefairedesdechets.fr
Privilégiez la réparation ou le don de votre appareil !

Turvallisuustiedot

Lue turvallisuusohjeet huolellisesti ennen tuotteen ensimmäistä käyttökertaa ja säilytä ohjeet myöhempiä tarpeita varten.

1. Tämä tuote ei ole lelu. Pidä se poissa lasten ulottuvilta.
2. Pidä laite poissa lasten ja lemmikkieläinten ulottuvilta, jotta vältät niiden pureskelun ja nielemisen.
3. Tuotteen käyttö- ja varastointilämpötila on 0 celsiusasteen ja 40 celsiusasteen välillä. Tämän lämpötila-alueen alittaminen tai ylittäminen voi vaikuttaa toimintaan.
4. Älä koskaan avaa tuotetta. Sisällä olevien sähköosien koskettaminen voi aiheuttaa sähköiskun. Vain pätevät henkilöt saavat korjata tai huoltaa laitetta.
5. Älä altista lämmölle, vedelle, kosteudelle, suoralle auringonpaisteelle!
6. Suojaa korvasi kovalta äänenvoimakkuudelta. Kova äänenvoimakkuus voi vahingoittaa korvasi ja vaarana on kuulonmenetyks.
7. Langaton Bluetooth-tekniikka toimii 10 metrin (30 jalan) kantaman sisällä. Suurin tiedonsiirtoetäisyys voi vaihdella esteiden (ihmiset, metalliesineet, seinät jne.) takia tai sähkömagneettisen ympäristön vuoksi.
8. Bluetooth-laitteen säteilemät mikroaallot voivat vaikuttaa elektronisten lääkinällisten laitteiden toimintaan.
9. Laite ei ole vedenpitävä. Jos laitteeseen pääsee vettä tai vieraita esineitä, seurauksena voi olla tulipalo tai sähköisku. Jos laitteeseen pääsee vettä tai vieraita esineitä, lopeta käyttö välittömästi.
10. Pistoketta käytetään laitteen irti kytkemiseen, ja irtikytkemislaitteen tulee olla helposti käytettävissä. Varmista, että pistorasian ympärillä on vapaata tilaa helpon käytettävyyden takaamiseksi.
11. Älä käytä muita kuin alkuperäisiä lisävarusteita tuotteen kanssa, koska muutoin tuote voi toimia epänormaalisti.

Denver A/S varaa oikeudet painovirheisiin

Denver A/S ei ole vastuussa mistään teknisistä tai typografisista virheistä ja varaa oikeuden tehdä muutoksia tuotteeseen ja käyttöoppaisiin ilman ennakoilmoitusta. Jos huomaat epätarkkuuksia tai puutteita, kerro meille asiasta ottamalla yhteyttä takakannessa olevaan osoitteeseen.

TUOTTEEN ESITTELY

Näkymä edestä

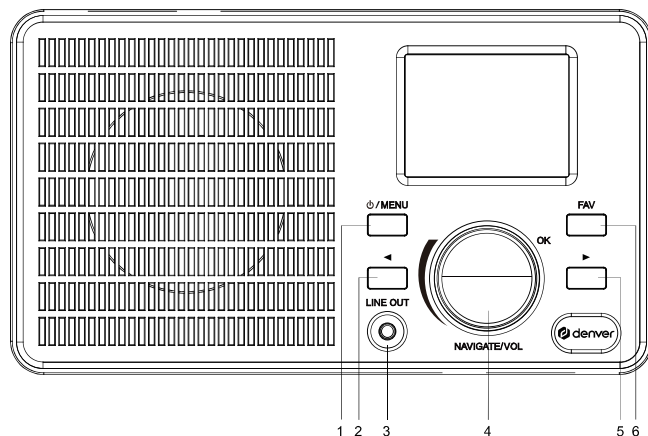

Näkymä takaa

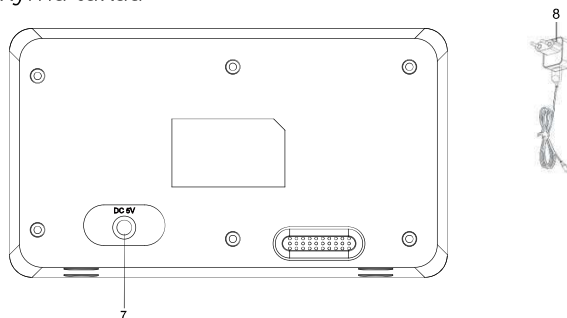

1. Valmiustilan painike / VALIKKO-painike	5. Eteenpäin-painike
2. Taaksepäin-painike	6. FAV-painike
3. Linja ulos	7. DC 5 V SISÄÄNTULO
4. Äänenvoimakkuus/navigaattori- NUPPI/Valitse/OK-painike	8. Sovitin

ALKUASETUKSET

Ennen käyttöä varmista, että virtalähteen JÄNNITE vastaa paikallisen sähköverkon jännitettä. Käytä mukana toimitettua verkkovirtasovitinta laitteen yhdistämisessä kotitalouden pistorasiaan.

Kun radio käynnistetään ensimmäistä kertaa, voit valita kielen ja määrittää verkkoyhteyden, tai asettaa ne myöhemmin. Valitse haluamasi vaihtoehto kääntämällä **NUPIA**. Vahvista painamalla **NUPIA**.

Määritä verkko

- Lisää/poista AP:** Määritä verkkoasetukset valitsemalla "Kyllä". Valitse sitten Lisää/Poista kääntämällä **NUPIA** ja vahvista painamalla **NUPIA**.
Valitse **Lisää Ap (skannaus)**, skannaajaa painamalla **NUPIA**, valitse sitten AP ja paina **NUPIA** antaaksesi WEP- tai WPA-koodin Wi-Fi-yhteyden muodostamiseksi. Valitse oikea merkki kääntämällä **NUPIA**.
Anna merkki painamalla **NUPIA** ja **poista** merkkejä painamalla **taakse**. Kun salasana on valmis, vahvista painamalla ja pitämällä **NUPIA** painettuna.
Huomautus: Seuraavat merkit ovat sallittuja syötteitä: Numerot (0–9), englantilaiset kirjaimet (A–Z ja a–z), muut merkit (DEL,@,Blank,!,",#,\$,%,&,*',+(,), jne.)
- Valitse Lisää AP (WPS-painike):** Paina reitittimen WPS-painiketta ja paina Internet-radion **NUPIA**. Reitittimen ja Internet-radion välinen yhteys määritetään automaattisesti.
- Valitse lisää AP (SmartConfig):** Kanavan löytäminen....

Siirry valmiustilaan painamalla ja pitämällä **Valmiustilaa** painettuna. Kun oikea päivämäärä ja aika näytetään, verkon määrittäminen on tehty oikein. Päivämäärä ja aika sekä herätykset, jos ne on aktivoitu, näytetään näytössä valmiustilassa.

INTERNET-RADIO

Valitse aloitusnäytöllä Internet-radio, niin näet seuraavat vaihtoehdot:

Skytune: paikallisradio, maailman suosituimmat, maailman kaikki, maailman genren mukaan, maailma alueen mukaan

Haku: Sisältää, alkaa, päättyy, hakuhistoria

Historia: Luettelo äskettäin kuunnelluista kanavista.

Paina ja pidä painettua **FAV**-painiketta kanava soittolähtöillä tallentaaksesi kanavan suosikkina. Tarkastele suosikkiluetteloa painamalla **FAV** ja aloita tallennettujen kanavien vieritys, kuuntele painamalla **NUPIA** tai muokkaa suosikkiluetteloa painamalla **Eteenpäin**-painiketta.

MEDIAKESKUS

UPnP: Yhdistä PC ja radio samaan verkkoon. Avaa UPnP-alustan Windows Media Player (11 tai uudempi) tai muita alustoja ja salli median jakaminen IR-122:n kanssa. Lisää äänitiedostoja ja kansioita jaettavaksi IR-122:n kanssa mediakirjastoon. Valitse sitten jaettu media UPnP:ssä. Jos useampi kuin yksi tietokone jakaa mediaa, vaihtoehdot esitetään.

Oma soittolista

Tyhjennä oma soittolista

BLUETOOTH

Valitse **Bluetooth**-tila päävalikosta. Aktivoi puhelimen/tabletin Bluetooth-laiteparitila, hae kohdetta IR-122 ja muodosta laitepari napsauttamalla sitä. Säädä äänenvoimakkuutta IR-122:n tai yhdistetyn laitteen kautta.

HÄLYTYS

Aseta **Herätys 1** tai **Herätys 2**, kytke **PÄÄLLE**, aseta **aika**, **ääni** (äänimerkki tai oma suosikki),

Toista (joka päivä, kerran, maanantai, tiistai, keskiviikko, torstai, perjantai, lauantai,

sunnuntai), **herätyksen äänenvoimakkuus**, herätyksen kesto (15–180 minuuttia), vahvasta painamalla NUPPIA.

UNIAJASTIN

Lepoajan asetus: 15–180 minuuttia tai kytke pois päältä.

FI	
Valmistajan nimi tai tavaramerkki, kaupparekisterinumero ja osoite	Shenzhen Adition Audio Science & Technology Co.,Ltd. 914403007604818396 Huidebao Industrial Park, Baihua Community, Guangming District, Shenzhen, China
Mallitunniste	AD0600501000EU
Ottojännite	100-240V ~
Tuloverkkotaajuus	50-60Hz
Antojännite	5V
Antovirta	1.0A
Antoteho	5W
Aktiivitalan keskimääräinen hyötysuhde	75.26%
Hyötysuhde alhaisella kuormituksella (10 %)	67.38%
Kuormittamattoman tilan tehonkulutus	0.07W

Ota huomioon – kaikkia tuotteita voidaan muuttaa ilman erillistä ilmoitusta. Emme vastaa tämän käyttöoppaan virheistä tai puutteista.

KAIKKI OIKEUDET PIDÄTETÄÄN, COPYRIGHT DENVER A/S



denver.eu



Sähkö- ja elektroniikkalaitteet sisältävät materiaaleja, komponentteja ja aineita, jotka voivat olla vahingollisia terveydelle ja ympäristölle, jos jättemateriaalia (pois heitettävät sähkö- ja elektroniikkalaitteet) ei käsitellä asianmukaisesti.

Sähkö- ja elektroniikkalaitteet on merkitty yläpuolella näkyvällä rastitun jätteen symbolilla. Symboli kertoo, ettei sähkö- ja elektroniikkalaitteita tai paristoja saa hävittää kotitalousjätteen mukana vaan ne on hävitettävä erikseen.

Kaikissa kaupungeissa on keräilypisteitä, joihin vanhat sähkö- ja elektroniikkalaitteet voidaan toimittaa maksutta edelleen toimitettaviksi kierrätysasemille ja muihin keräilypisteisiin tai niille voidaan järjestää keräily kodeista. Lisätietoja saat kuntasi tekniseltä osastolta.

Denver A/S vakuuttaa, että radiolaitetyyppi IR-122 on direktiivin 2014/53/EU mukainen. EU-vaatimustenmukaisuusvakuutuksen täysimittainen teksti on saatavilla seuraavassa osoitteessa: denver.eu, napsauta hakukuvaketta verkkosivuston yläreunassa. Kirjoita mallinumero: IR-122. Siirry nyt tuotesivulle, RED-direktiivi näkyy latausten/muiden latausten alla.

Käyttötaajuusalue: Bluetooth 2.400 -2.485 GHz. Wifi: 2.412 – 2.484 GHz

Maks. lähtöteho: 4W

DENVER A/S

Omega 5A, Soeften

DK-8382 Hinnerup

Tanska

www.facebook.com/denver.eu

Contact

Main contact point: contact.hq@denver.eu

Nordics

Headquarter
Denver A/S
Omega 5A, Soeften
DK-8382 Hinnerup
Denmark

Phone: **+45 86 22 61 00**
(Push "1" for support)

E-Mail
For technical questions, please write to:
support.hq@denver.eu

For all other questions please write to:
contact.hq@denver.eu

Benelux

DENVER BENELUX B.V.
Barwoutswaarder 13C+D
3449 HE Woerden
The Netherlands

Phone: **0900-3437623**
E-Mail: **support.nl@denver.eu**

Spain/Portugal

DENVER SPAIN S.A
Ronda Augustes y Louis Lumiere, n° 23 – nave
16
Parque Tecnológico
46980 PATERNA
Valencia (Spain)

Spain
Phone: **+34 960 046 883**
Mail: **support.es@denver.eu**

Portugal:
Phone: **+35 1255 240 294**
E-Mail: **denver.service@satfiel.com**

Germany

Denver Germany GmbH Service
Max-Emanuel-Str. 4
94036 Passau

Phone: **+49 851 379 369 40**

E-Mail
support.de@denver.eu

Fairfixx GmbH
Repair and service
Rudolf-Diesel-Str. 3 TOR 2
53859 Niederkassel

(for TV, E-Mobility/Hoverboards/Balanceboards,
Smartphones & Tablets)

Phone: **+49 851 379 369 69**
E-Mail: **denver@fairfixx.de**

Austria

Lurf Premium Service GmbH
Deutschstrasse 1
1230 Wien

Phone: **+43 1 904 3085**
E-Mail: **denver@lurfservice.at**

Poland

LetMeRepair Poland sp. z o.o.

ul. Częstochowska 140
62-800 Kalisz

Phone: **62 75 38 092**
E-Mail: **denver-service@letmerepair.pl**

Godziny pracy: 8 – 18 (poniedziałek – piątek)

If your country is not listed above,
please write an email to
support@denver.eu



Denver A/S
Omega 5A, Soeften
DK-8382 Hinnerup
Denmark

denver.eu
facebook.com/denver.eu

